

• Innendurchmesser

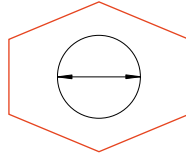

• Inside Diameter (I.D.)

• Außendurchmesser

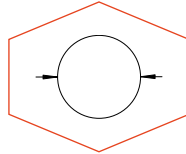

• Outside Diameter (O.D.)

• Außendurchmesser Druckträger

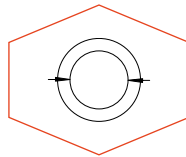

• Reinforcement Outside Diameter

• Berstdruck:
Ist der garantierte Mindestberstdruck;
erreicht oder übertrifft die jeweiligen
Spezifikationsmindest-Anforderungen.

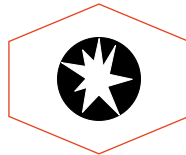

• Burst Pressure:
It is the minimum guaranteed burst pressure of
the hose; equivalent or superior to the refer-
ence specifications minimum requirements.

• Gewicht



• Weight

• Max. Betriebsdruck



• Maximum Working Pressure

• Mindest-Biegeradius

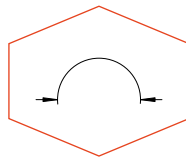

• Minimum Bend Radius

• Fassung

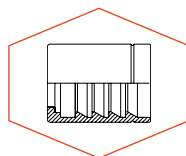

• Ferrule/Socket

• Betriebstemperatur: Beschreibt die Dauerbetriebstemperatur

• *Continuous Service: Refers to the working temperature range*

• Maximale Betriebstemperatur:
Maximale Spitztemperatur nur für kurze Zeit. (Weniger als 5%
der vorgesehenen Einsatzdauer)

• *Max. Operating Temperature (Intermittent Service): Peaks of
temperature of short duration and total cumulative duration lower
than 5% of the total service life.*

• Empfohlene Medien:
Medien mit besonders hoher chemischer Verträglichkeit.

• *Recommended Fluids:
Fluid types that the hose can convey with excellent / good chemical
compatibility.*

Richtiges Verlegen von Schlauchleitungen erhöht die Lebensdauer!

Correct installation increases the service life of hose assemblies!

1. Bei Schlauchleitungen können unter Betriebsdruck Längenänderungen von +2% bis -4% auftreten. Daher soll der Einbau mit Durchhang oder in Bogenform erfolgen.
2. Schlauchleitungen dürfen nicht verdreht eingebaut werden (keine Torsion).
3. Schlauchleitungen nicht übermäßig krümmen – Bogenarmaturen verwenden!
4. Mindestbiegeradius beachten!
5. Im Falle von Hubbewegungen den Hub berücksichtigen.
6. Gegen äußere Beschädigungen schützen (Knickschutzspirale verwenden).

1. Under pressure, alterations of +2% to -4% can occur in the length of hose assemblies. Hoses should therefore be installed with slack or curves.
2. Hose assemblies should never be installed twisted (no torsion).
3. Hose assemblies should not be bent excessively – use elbow fittings instead!
4. Note minimum bend radius!
5. If vertical displacement occurs, allow for amount of travel.
6. Protect from external damage (use protective spirals).

Falsch
Wrong

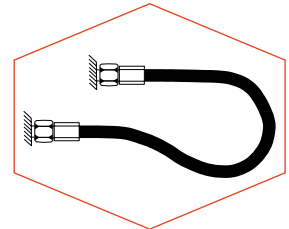
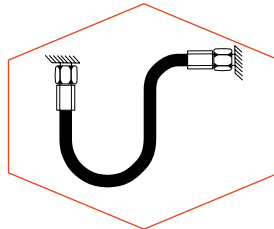
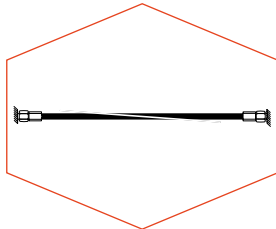
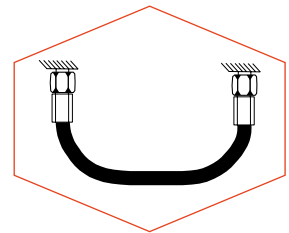
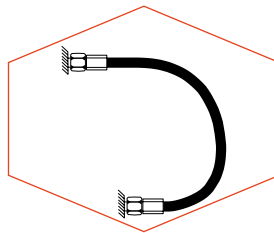
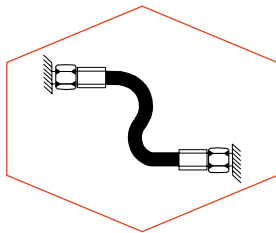

Besser
Better

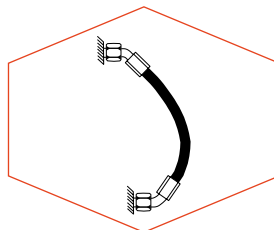
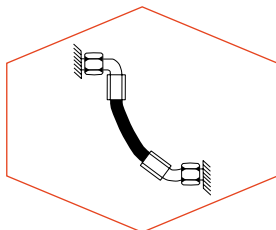
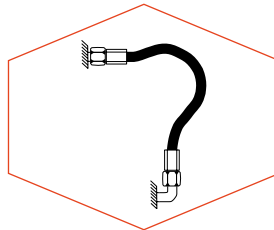
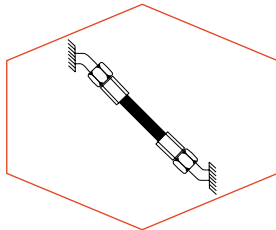

Richtig
Right

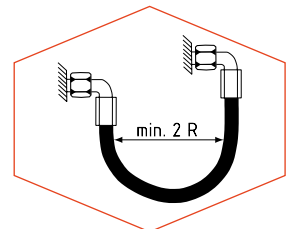
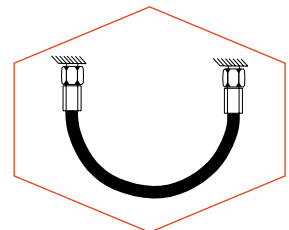
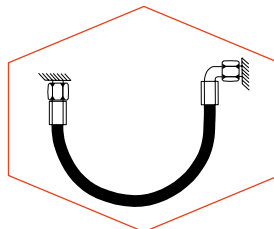
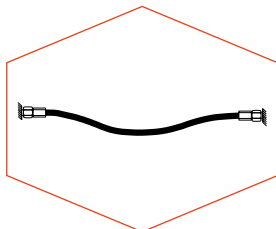

Längentoleranzen bei montierten Schlauchleitungen
(lt. DIN 20066)

*Length Tolerance of Installed Hose Assemblies
(acc. to DIN 20066)*

Länge Length mm	Toleranzen Tolerances			
	bis DN 25 up to ø 25	ab DN 31 bis DN 51 from ø 31 to ø 51	ab DN 60 bis DN 100 from ø 60 to ø 100	
bis / up to 630		+ 7 mm - 3 mm	+ 12 mm - 4 mm	
630 - 1250		+ 12 mm - 4 mm	+ 20 mm - 6 mm	+ 25 mm - 6 mm
1250 - 2500		+ 20 mm - 6 mm	+ 25 mm - 6 mm	
2500 - 8000			+ 1,5 % - 0,5 %	
über / over 8000			+ 3 % - 1 %	

Ermittlung der Schlauchlänge

Die Lebensdauer von Schlauchleitungen erhöht sich bei ordnungsgemäßer Bemessung und Montage.
Daher bitte folgende Hinweise beachten.

Calculating the Hose Length

*The service life of hose assemblies can be increased by proper measurement and installation.
Please follow the following instructions.*

Berechnung von fest installierten Leitungen

$$\text{Gesamtlänge} = L = 2B + \frac{3 \cdot 14 \cdot R}{D}$$

R = Mindestbiegeradius

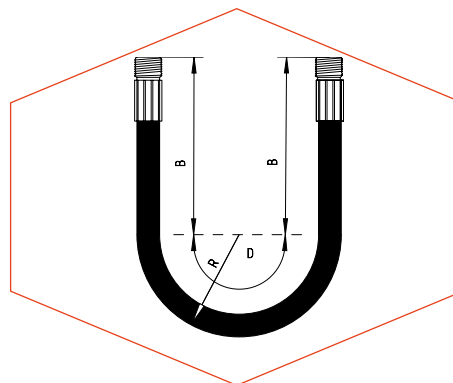

Calculation of Fixed Hose Assemblies

$$\text{Overall Length} = L = 2B + \frac{3 \cdot 14 \cdot R}{D}$$

R = Min. Bend Radius

Berechnung von flexibel installierten Leitungen

$$\text{Gesamtlänge} = L = 2B + \frac{3 \cdot 14 \cdot R}{D}$$

Bei Hubraumbewegung ist die Zusatzlänge C zu berücksichtigen.

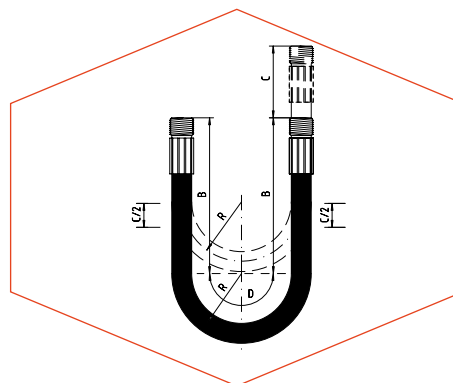

Calculation of Flexible Hose Assemblies

$$\text{Overall Length} = L = 2B + \frac{3 \cdot 14 \cdot R}{D}$$

Additional length C should be allowed for if vertical movement takes place.

Aus nachstehender Tabelle ist die mindest zu belassende Länge B hinter den Armaturenden einer Schlauchleitung zu entnehmen.

The following table gives the minimum length B that should be left behind the ends of the fittings of a hose assembly.

DN = ø	06	08	10	12	16	19	25	31	38
B = mm	90	100	110	120	130	140	160	180	200

Messbeispiele für Schlauchleitungen

Typical Measurements of Hose Assemblies

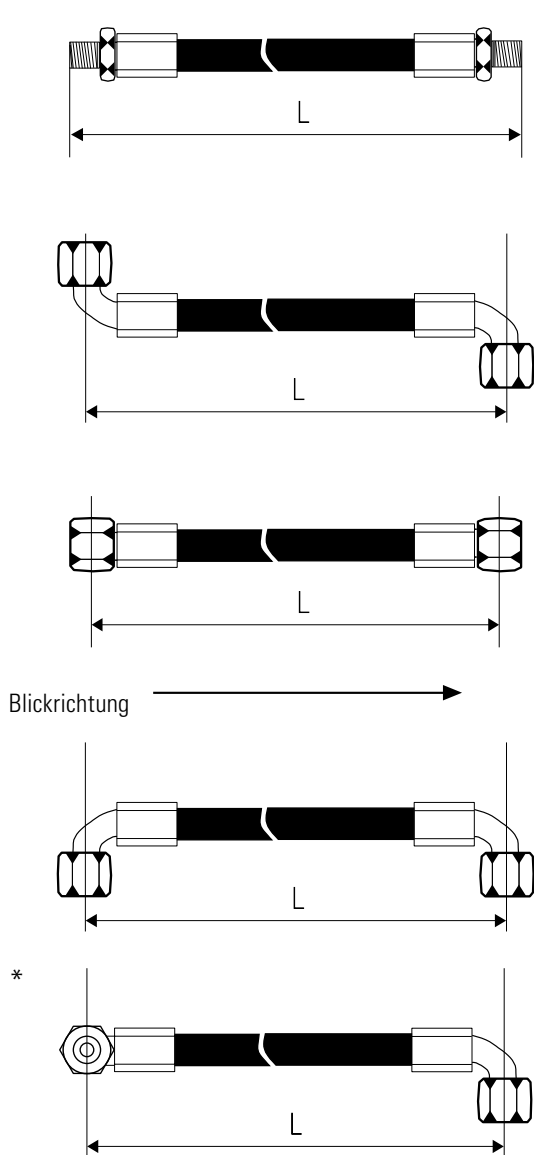

*Bestellbeispiel: DN 10 R 2 A x 800 DKL 90° / DKL 90° - 90° g. UZ.

Die Winkeleinstellung bei Schlauchleitungen mit beidseitigen Krümmernarmaturen bitten wir wie folgt zu bestimmen:

Man blickt entlang der zu bezeichnenden Schlauchleitung, wobei die hintere, vom Körper entfernte Armatur nach oben zeigt.

Dann gibt man an, um wie viel Grad die vordere Armatur im oder eventuell gegen den Uhrzeigersinn versetzt ist. (i. UZ oder g. UZ).

Toleranz +/- 3°

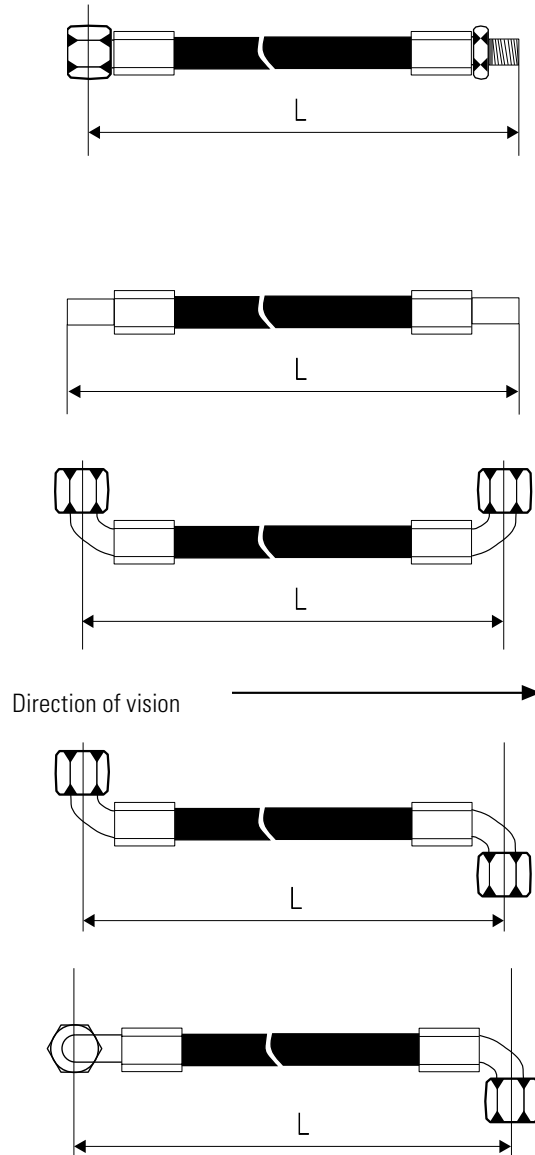

*Sample order: DN 10 R 2 A x 800 DKL 90° / DKL 90° - 90° g. UZ.

The angle of hose assemblies with elbow fittings at either end can be determined as follows:

Look along the hose assembly for which a designation is required, with the rear fitting away from the body pointing upwards.

Now specify how many degrees the front fitting is rotated through in a clockwise (i. UZ) or anti-clockwise (g. UZ) direction.

Tolerance +/- 3°