

Mit 24°-Kegel und O-Ring - Viton - DIN EN ISO 8434-4

With 24°-Cone and O-ring - Viton - DIN EN ISO 8434-4

1. PH-Dichtkegel-Verschraubungen müssen im dazugehörigen Verschraubungskörper endmontiert werden.
2. Bei Edelstahl-Verschraubungen müssen die Gewinde geschmiert werden (wie z.B. Gleitmo 810 oder High Tech Paste ASW 040 P; siehe Kapitel 12). Es handelt sich hierbei um spezielle Schmierstoffe für Edelstahl-Verschraubungen.

1. *PH cone sealing couplings must be pre-assembled in the associated body.*
2. *Stainless steel fittings must be lubricated at the thread (for example use Gleitmo 810 or High Tech Paste ASW 040 P; see chapter 12). These are special lubricants for stainless steel fittings.*

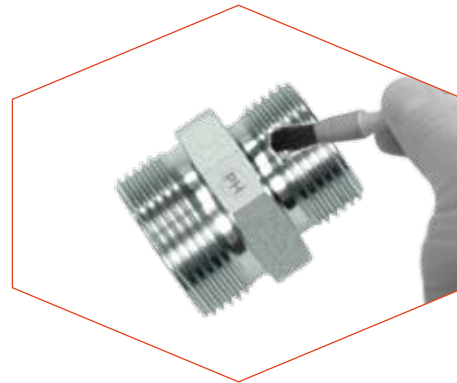
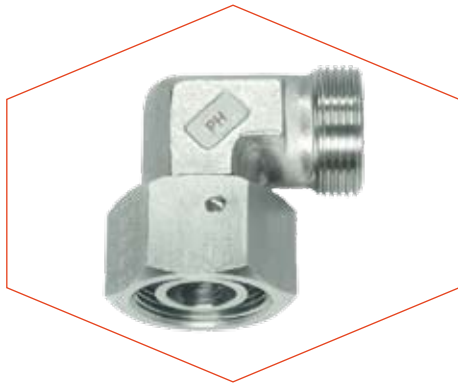

3. Überwurfmutter von Hand bis zum fühlbaren Anschlag aufschrauben.

3. *Screw the nut by hand onto the body until stop is felt.*

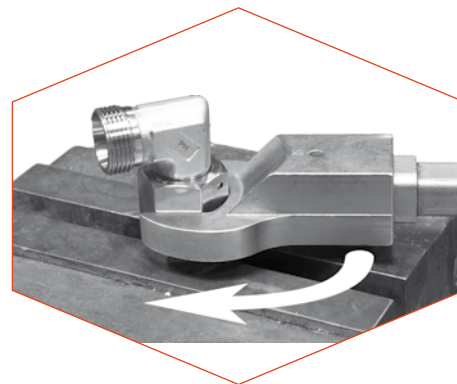
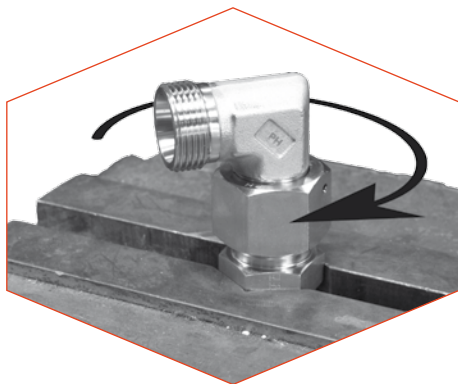

4. Danach mit einer 1/4 Umdrehung festziehen (1 1/2 Schlüsselflächen).

4. *Then tighten it with a 1/4 turn (1 1/2 spanner flat).*